

V Ý R O Č N Í Z P R Á V A Z A R O K 2 0 1 9

GALERIE BENEDIKTA REJTA

G A L E R I E B E N E D I K T A R E J T A V L O U N E C H



Muzeum moderního umění
příspěvková organizace zřizovaná Ústeckým krajem
Pivovarská 29–34
440 01 Louny
telefon: + 420 415 652 634
fax: + 420 415 653 247
e-mail: gbr@gbr.cz
www.gbr.cz

EXPOZICE A VÝSTAVY

Galerie Benedikta Rejta
Pivovarská 34
440 01 Louny
otevírací doba: denně kromě pondělí od 10.00 do 18.00
vstupné:
plné . 75 Kč
snížené . 50 Kč
volné . děti do 6 let . profesní sdružení . média

Pamětní síň Emila Filly
Zámek Peruc – jižní křídlo
Náměstí Emila Filly 1
otevírací doba: denně kromě pondělí od 10.00 do 12.00 a od 13.00 do 17.00
od 31.07.2016 uzavřena z důvodu rekonstrukce zámku

STRUKTURA ORGANIZACE

vedení a odborná činnost galerie

ředitel - kurátor: PhDr. Alica Štefančíková

účetní: Ing. Lenka Varmusová

kurátor: PhDr. Alica Štefančíková

knihovník: Květoslav Chalupský

správa, ošetření a evidence sbírkového fondu

kurátor: PhDr. Alica Štefančíková

restaurátor: MgA. Pavol Andraško

správa a evidence knihovního fondu

knihovník: Květoslav Chalupský

výstavní, prezentační, publikační a akviziční činnost

kurátor: PhDr. Alica Štefančíková

edukátor: Lenka Jarolímková

edukátor: Zora Vondráčková

ekonomická správa

účetní: Ing. Lenka Varmusová

provoz a údržba

údržbář: František Nocar

uklízečka - pokladní: Marie Morávková

průvodcovská služba:

edukátor - průvodce: Lenka Jarolímková

edukátor - průvodce: Zora Vondráčková

počet zaměstnanců: 7

počet odborných pracovníků: 4



SKLADBA ROZPOČTU

- 1. osobní náklady**
- 2. mzdové náklady, ostatní osobní náklady, sociální a zdravotní náklady**
- 3. náklady na provoz**
- 4. náklady na nákup energií, materiálu, pojištění majetku, revize a servis zařízení**
- 5. náklady na ochranu a evidenci sbírek**
- 6. náklady na údržbu a opravu objektů a zařízení**
- 7. náklady na výstavní a sbírkotvornou činnost**

HOSPODAŘENÍ V ROCE 2019 V TIS. KČ

výnosy celkem: 9 417

příspěvek na provoz od zřizovatele: 9 300

příjmy ze vstupného: 99

příjmy z prodaného zboží: 18

čerpání fondu investic:

náklady celkem: 7 427

mzdové náklady: 3 558

ostatní osobní náklady: 170

zákonné sociální pojištění: 1 372

zákonné sociální náklady: 138

spotřeba materiálu: 513

spotřeba energie: 512

náklady na opravy a údržbu: 177

ostatní služby: 1 343

náklady na restaurování: 153

odpisy z nemovitého majetku: 704

odvod do rozpočtu zřizovatele

nákup drobného dlouhodobého majetku: 457

ostatní náklady: 105



Z P R Á V A O Č I N N O S T I Z A R O K 2 0 1 9

Galerie Benedikta Rejta byla založena v roce 1965. Tehdy také získala zchátralý a částečně zdemolovaný objekt bývalého městského pivovaru. Tento objekt však zůstal desetiletí rozestavěný proto instituce, která nedisponovala stálými výstavními prostory musela využívat ke své výstavní činnosti zpočátku objekt muzea, posléze různé prostory ve městě, které bylo možné, alespoň částečně, výstavní činnosti přizpůsobit.

Až v roce 1998 se podařilo zpřístupnit objekt, který se pro své nesporné architektonické kvality zařadil mezi nejvýznamnější stavby české soudobé architektury, ale který dosud nebyl dostavěn ve své finální hmotě a podobě. Sběrka Galerie Benedikta Rejta je významná svou specializací na tzv. „konstruktivní tendence“ tedy směry umělecké avantgardy první poloviny 20. století a jejich pokračovatele druhé poloviny 20. století až k současnosti. Tato rozsáhlá a výjimečná sbírka dosud nemá pro stálou expozici ani dostatek prostor pro uložení sbírkového a knižního fondu. Od roku 2009 devastují tento architektonický i institucionálně významný objekt závažné technické problémy způsobené neodbornými stavebními aktivitami na okolních parcelách a veřejných komunikacích, havarijní stav městské splaškové kanalizace a zasakující dešťové vody z okolních střešních svodů. V období krátkého přerušení výstavního provozu mezi lety 2014 až 2016 se podařilo vyřešit technické problémy uvnitř galerie a odstranit havarijní stav objektu způsobený statickými poruchami vzniklými následkem jeho podmáčení a to zcela neinvazivní cestou tak, že byly opraveny narušené inženýrské sítě a přesunuta kotelna způsobem, který samotný objekt a jeho interiéry vůbec nenarušil.

Od roku 1998, kdy byl rekonstruovaný objekt uveden do provozu, usiluje vedení galerie o dostavbu další etapy - jižní části objektu. Byl proveden umělecko-historický a urbanistický rozbor území, formulovány požadavky na výstavní parametry a definovány potřeby instituce s ohledem na úložné prostory a odbornou činnost. Architekt Emil Píkr - autor přestavby - vypracoval typologickou mapu nezastavěného území ověřující prostorové možnosti v konfrontaci s významnými historickými stavbami obdobného účelu.

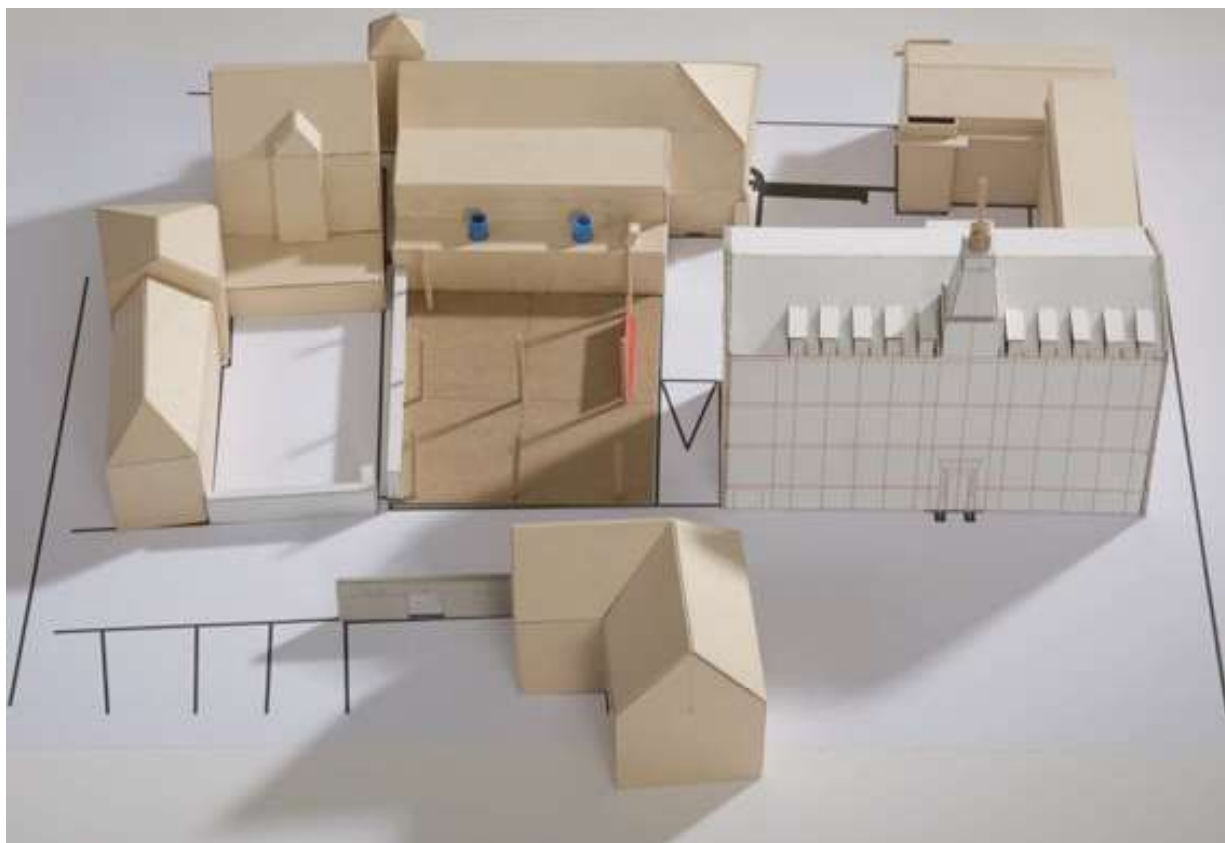

Model širšího okolí Galerie Benedikta Rejta - současný stav.

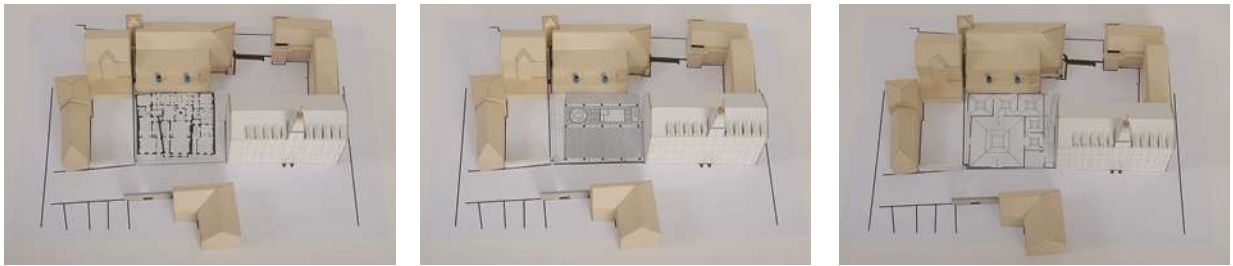

Konfrontace nezastavěného území s půdorysným řešením významných historických staveb.

Byla provedena rekonstrukce jednotlivých vývojových etap zastavěnosti parcely od pozdního baroka přes 40. léta 20. st. až po 80. léta 20. st., která prokázala různé objemové a urbanistické přístupy k řešení zastavěnosti daného území a zároveň vyloučila rigidní návrat k původní barokní historické stopě, se kterou žádný z novodobých návrhů nepočítal už i proto, že nedokončená rekonstrukce započatá v 70. letech 20. st. narušila původní parcelaci území vestavbou do původní barokní hmoty severního traktu a změnou konfigurace střechy čímž, kromě jiného, znemožnila i jakékoli provázání střešních hmot.

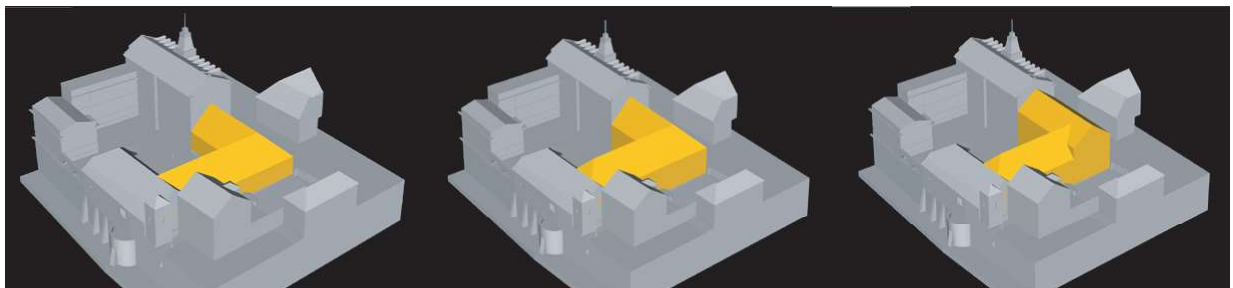

Rekonstrukce jednotlivých objemových hmot zastavěnosti dochovaná na dobových fotografiích a půorysech.

Modely návrhů z 80. let 20. st. pak jasně prokázaly jak problematický, z hlediska hmotové čistoty, je spojovací uzel mezi starou zachovalou hmotou stavby a novodobou přístavbou.

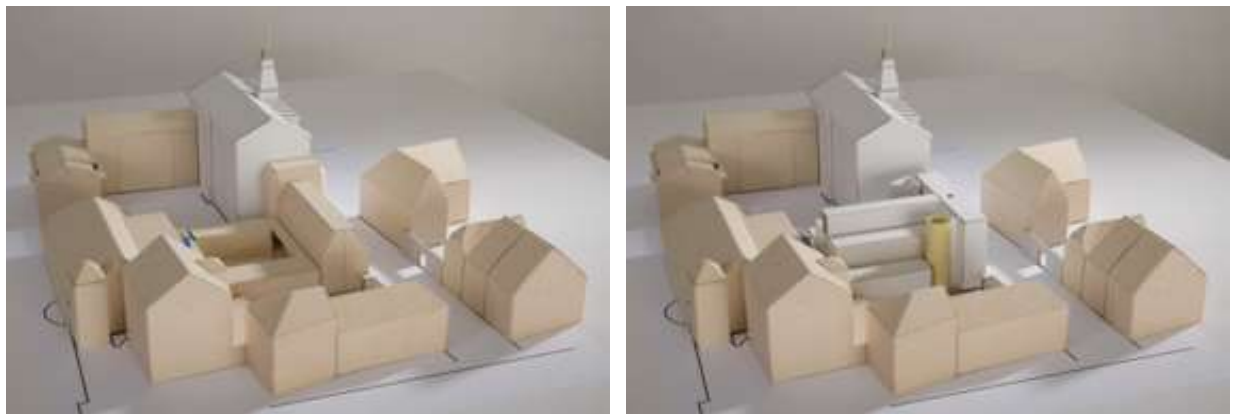

Rekonstrukce jednotlivých objemových hmot podle návrhu arch. Karla Kouby a arch. Martina Němce.

Arch. Emil Přikryl vypracoval celou řadu návrhů dostavby od těch, které maximálně zohledňovaly požadavky provozovatele - tedy maximální výstavní plocha, prostor pro veřejně přístupnou knihovnu, depozitární prostory a multifunkční sál pro pořádání symposií, přednášek, rekonstrukcí avantgardních divadelních scén, promítání filmů, či cameru obscura - symbolické zhmotnění světa v museionu, přes minimalistický monofunkční výstavní sál až po odvážné futuristické vize rozehrávající nezastavěný prostor v symbolický výraz, přitom nijak vzdálené praktické možnosti realizace. V návrzích byly, dle daných možností, zohledněny i požadavky zakotvené v odborném stanovisku národního památkového ústavu, které byly dále konzultovány a s dalšími předloženy ve formě 3D modelů, v souvislostech zástavby širšího okolí, ke zvážení všech kladů i záporů vyplývajících z jednotlivých přístupů a ke konečnému rozhodnutí a výběru.

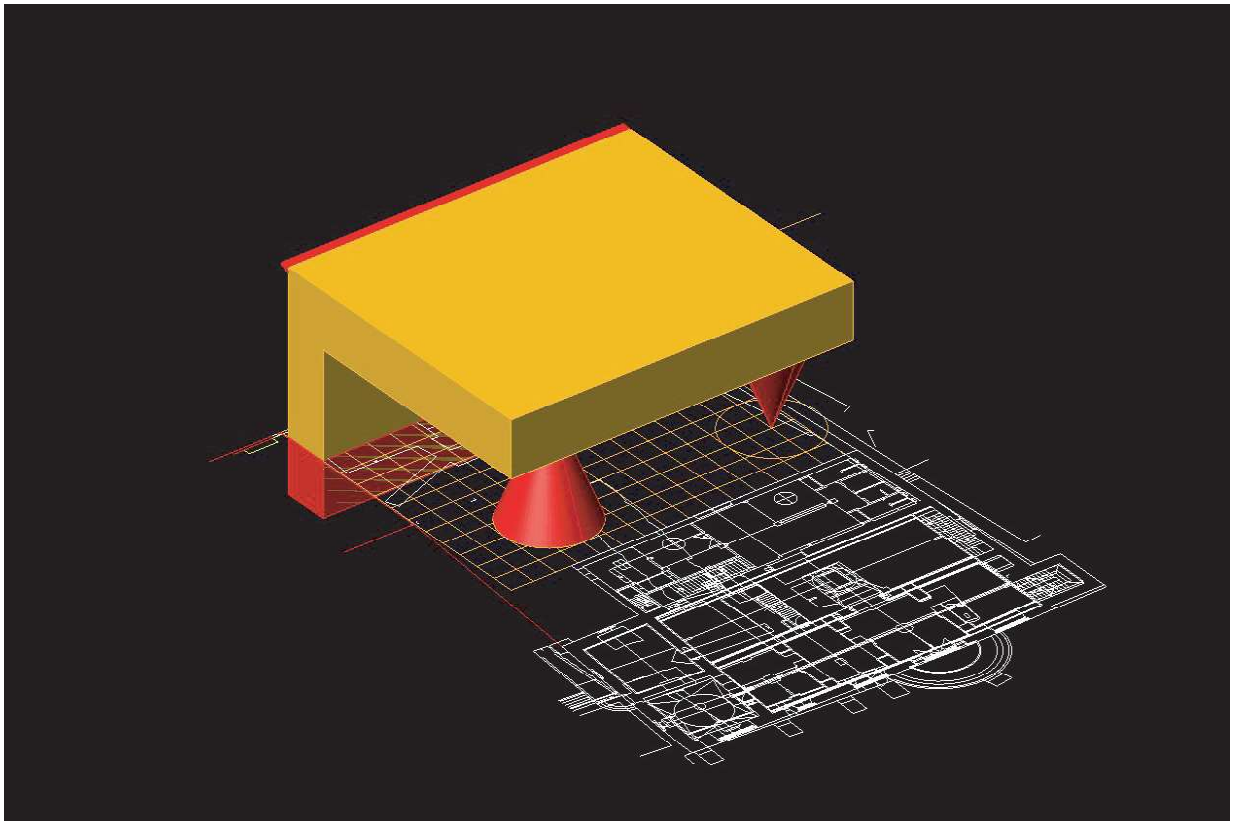

Požadavku odborných pracovníků Národního památkového ústavu, nezastavět celou plochu, bylo vyhověno návrhem vykonzolovaného výstavního sálu, který jednak respektuje toto závazné stanovisko jednak zachovává současný volný předprostor k volnému pohybu návštěvníků galerie i k relaxaci obyvatel města a hrám dětí a mládeže, tak jak je od doby otevření galerie tento prostor s oblibou užíván.

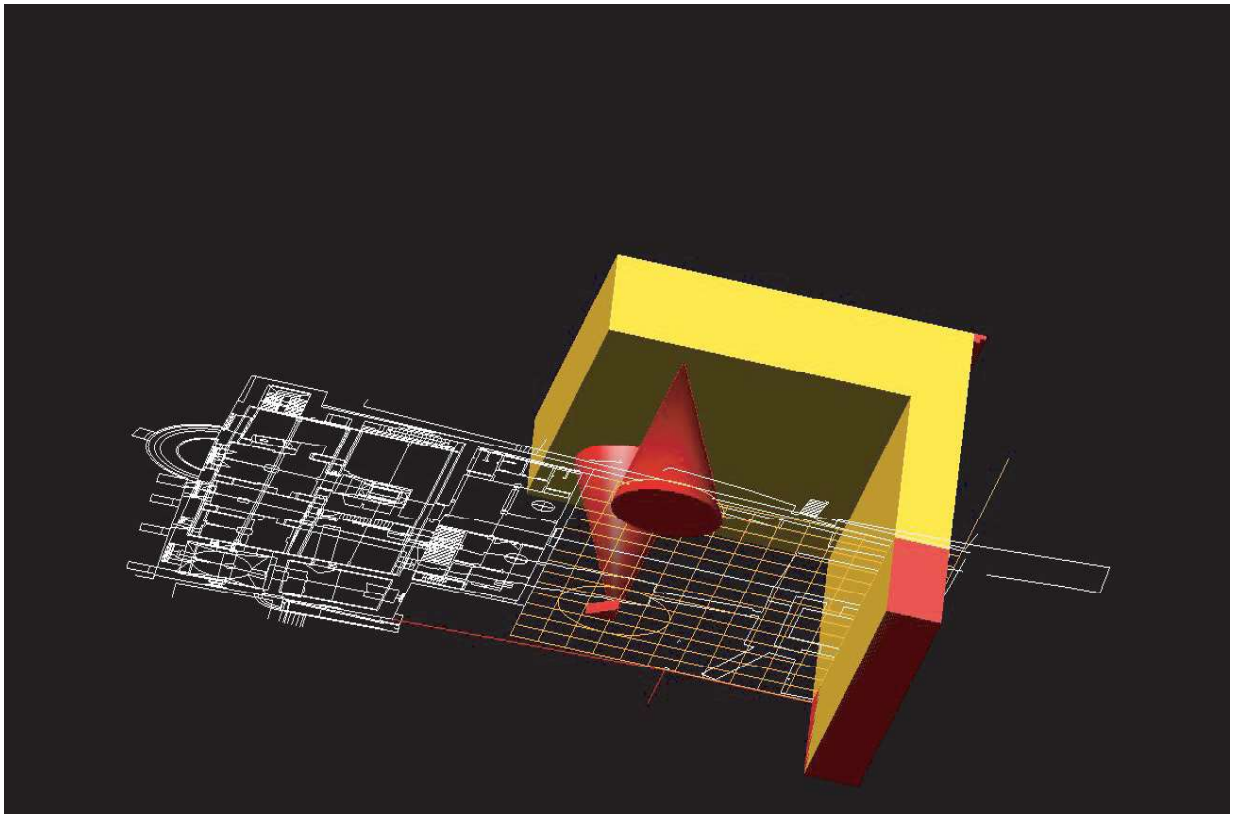

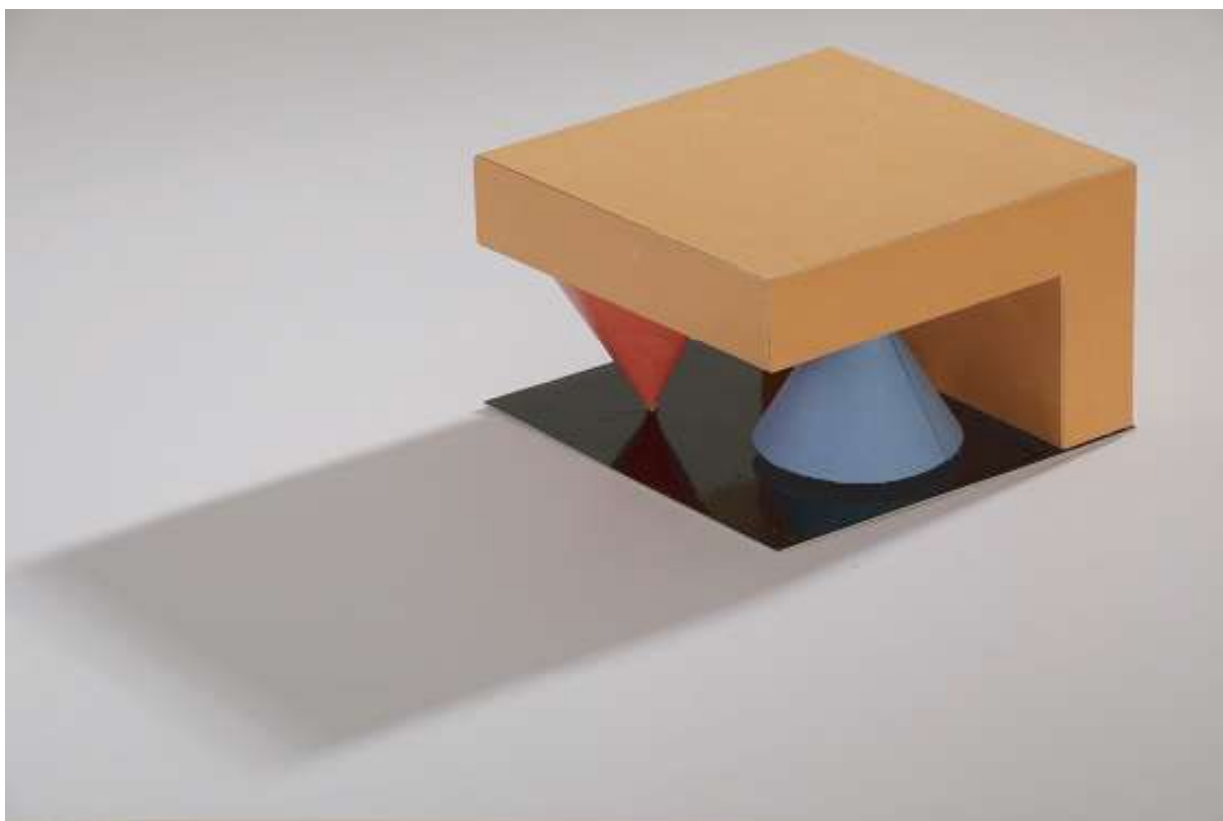

V roce 2019 byly, kvůli lepšímu pochopení konceptu jednotlivých návrhů a lepší názornosti při předvádění odlišností v širším architektonickém kontextu okolní zástavby, zhotoveny vyměnitelné architektonické modely a dopracovány další alternativní návrhy. Vznikla tak rozsáhlá typologická studie a několik desítek objemových studií dostavby dle zadání a objednávky vedení galerie, po předchozím projednání s orgány památkové péče.





Různé varianty dostavby v místě proluky, dnešního předprostoru se sloupy, zohledňující jak požadavky muzeologické tak závazné stanovisko odborných pracovníků památkové péče. Jednotlivé varianty reflektují původní pětiosou gotickou zástavbu v uliční frontě, arkádový princip průchozího loubí téže doby, barokní zástavbu ve tvaru u se sedlovými střechami, variantu funkcionalistické reminiscence vztahující se k období avantgardy či k symbolismu radikálními futuristickými objemy.

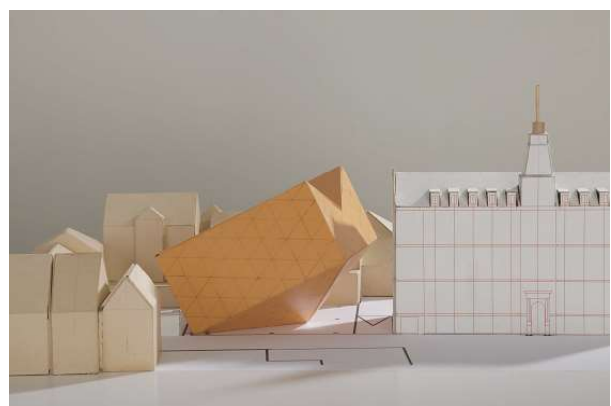
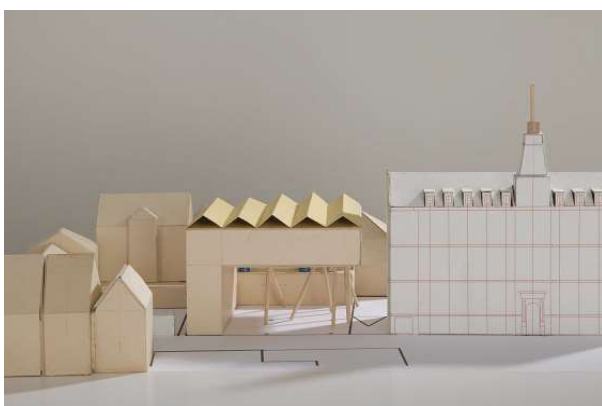
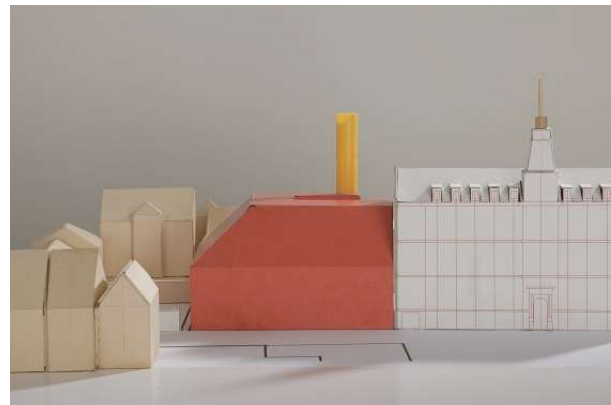

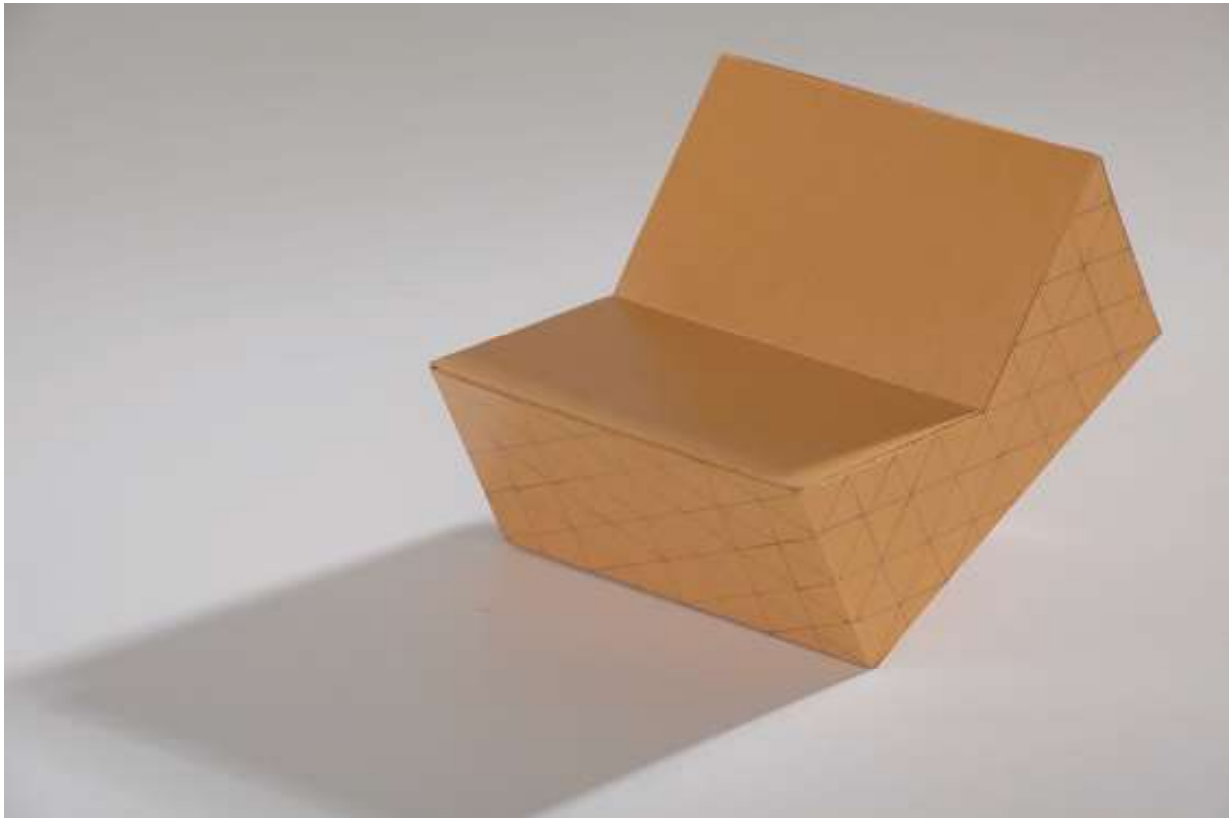

Radikální přístup k pojednání hmoty dostavby má velké opodstatnění v kontrastu k obtížně možnému uchopení historických a urbanistických vazeb místa a okolí zpřetrhaných neadekvátními stavebními aktivitami v 70. a 80. letech 20. st. Byl také kvitován jako jasný protipól polovičatých řešení, které svou snahou o přizpůsobení se nejasným požadavkům a nemožností na cokoli navázat paradoxně problematickou situaci ještě více komplikuje.



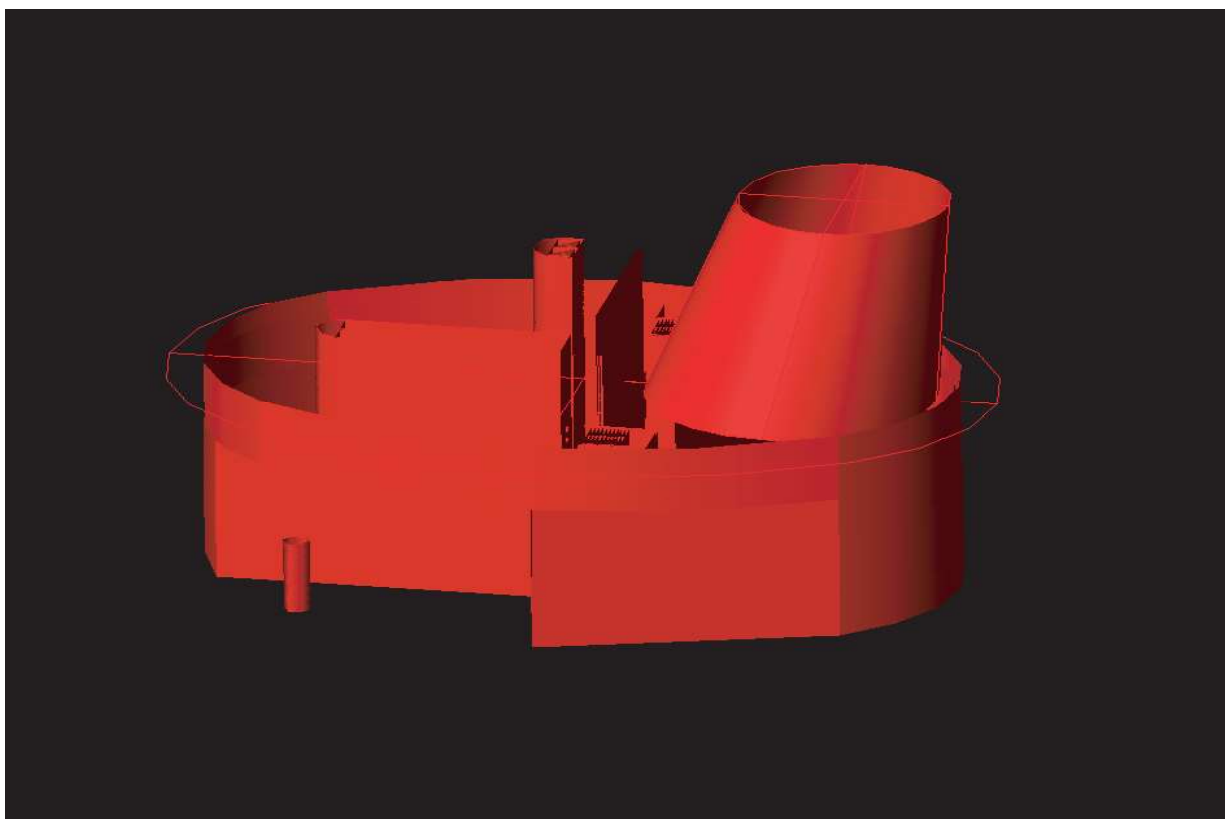

Vizionářské návrhy otevřely jak projektování tak uvažování o muzeologii z hlediska prezentace sbírek a jejich interpretace pomocí instalací expozic zcela nový svět a vnesly čerstvý vzduch do obtížných diskusí.

V roce 2019 dospěly tedy snahy o finální podobu dostavby do závěrečné etapy, která doufejme odstartuje realizační etapu projektování a posléze i samotnou realizaci dostavby.

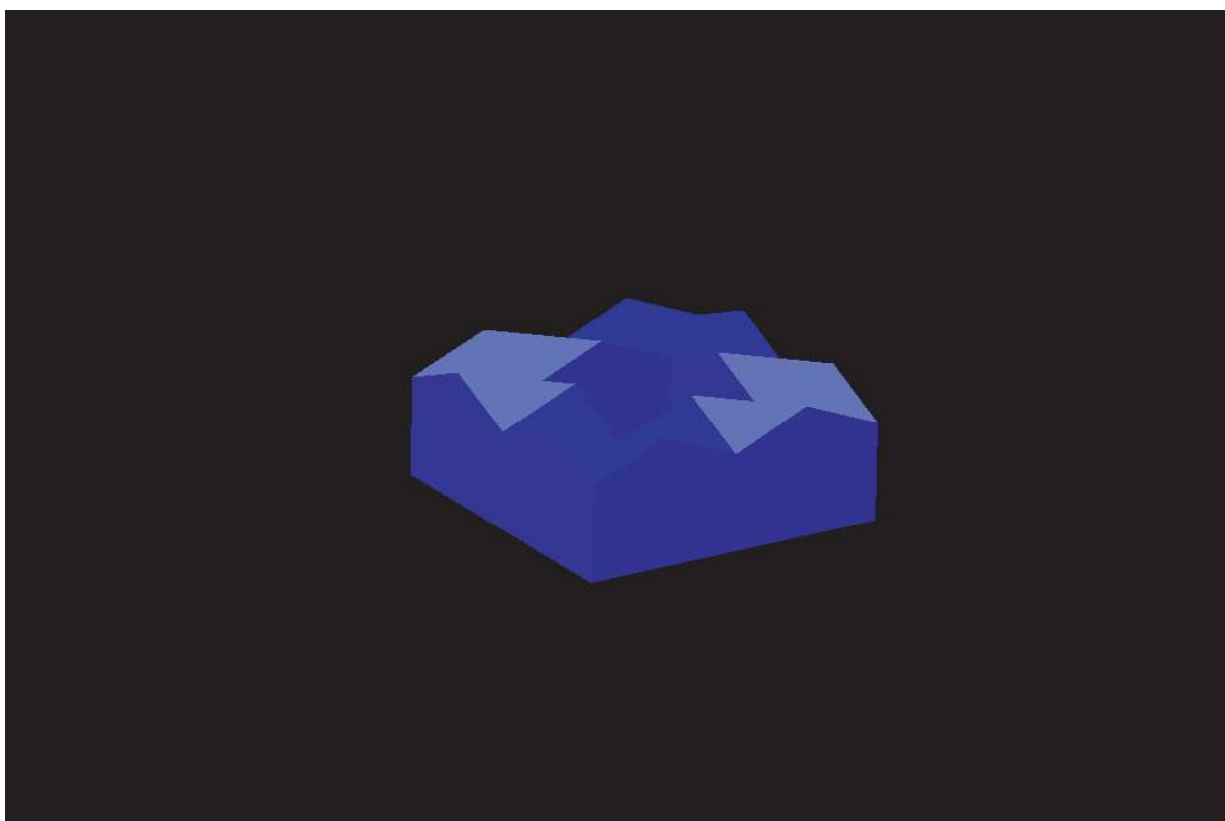

PÉČE O SVĚŘENÝ MAJETEK

V roce 2019 nadále probíhala údržba sbírkových předmětů dle materiálového rozlišení, realizace informačního a lokačního systému a kompletace úložného fundusu, stěhování a nové uložení knižního fondu, postupné restaurování a konzervování přestěhovaných sbírkových předmětů a pravidelná inventarizace sbírkového fondu. Byl navržen úložný systém pro sbírkové knihy a vypracován prováděcí projekt pro výrobu tohoto fundusu.

Dále pak probíhaly drobné stavební a restaurátorské práce v prostorách expozice druhého podzemního podlaží v souvislosti s opravami sítí a technická příprava tohoto podlaží pro zpřístupnění expozice veřejnosti. Dále probíhaly další drobné pravidelné opravy související s údržbou všech objektů galerie, ale i doplňování fundusu depozitářů.

Dle prováděcí projektové dokumentace od autora rekonstrukce objektu byl realizován další dílčí fundus expozice pro audiovizuální pořady.

Kromě povinných pravidelných revizí veškerého technického zařízení byly provedené následné opravy elektrického zařízení osobního výtahu pro návštěvníky, nákladní plošiny pro přepravu exponátů, odstraněny drobné poruchy elektroinstalace a provedena částečná oprava administrativní části galerie po rekonstrukci inženýrských sítí, kde byly odstraněny nefunkční rozvody hygienických zařízení a provedena výměna podlahové krytiny, oprava omítek, došlo k provedení nových nátěrů a revizi a opravě elektroinstalace.

Dále byla provedena nutná údržba venkovních prostor včetně nátěrů některých prvků jako např. zábradlí, dveří, vrat a pod.

Kromě toho byla zpracována 3D vizualizace návrhu rekonstrukce Katovské uličky s instalací barokních soch Matyáše Bernada Brauna dle závazného stanoviska odborných pracovníků památkové péče. S instalací originálů těchto soch v areálu Galerie Benedikta Rejta, jejichž výdusky byly instalovány na místě jejich původního umístění - ohradní zdi kostela v Cítolibeč - dnes provizórně umístěných v kostele U čtrnácti pomocníků, se počítá dlouhá léta. Dostavbou galerie by konečně mohlo dojít také k naplnění tohoto záměru.

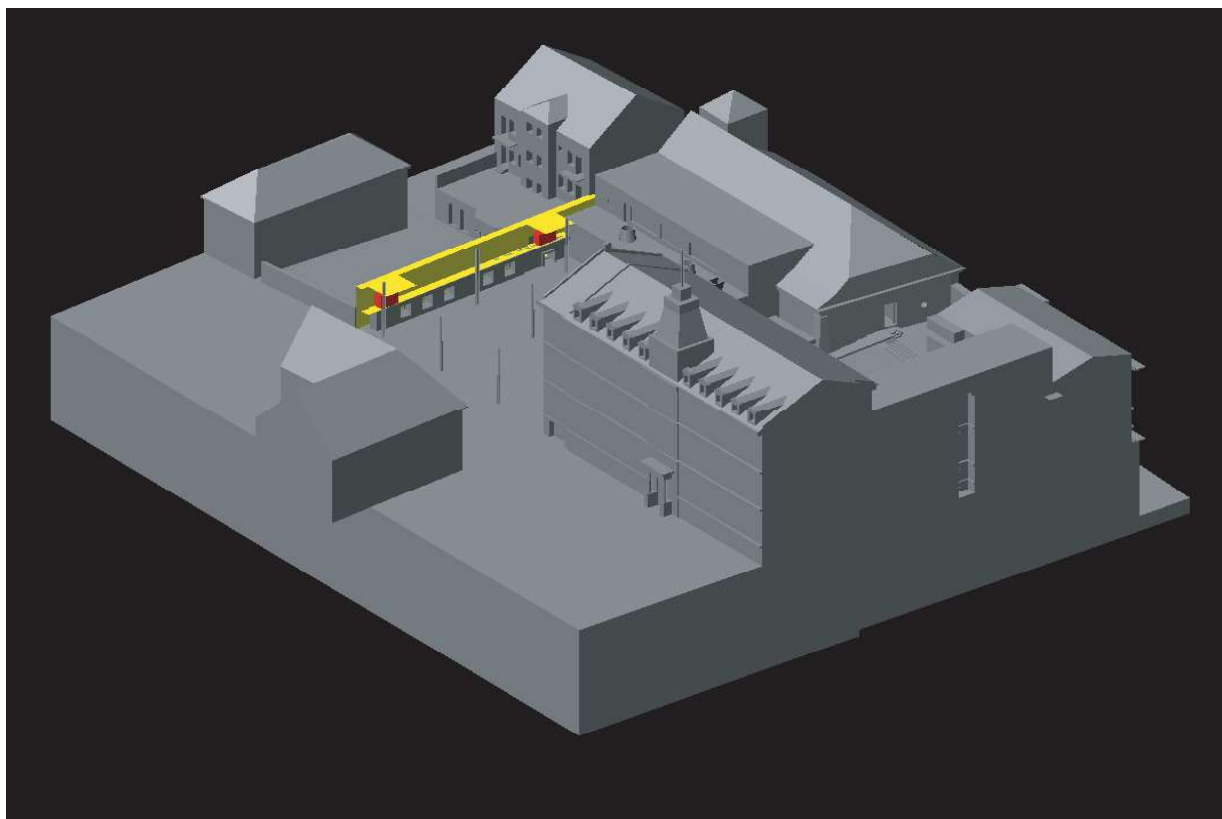

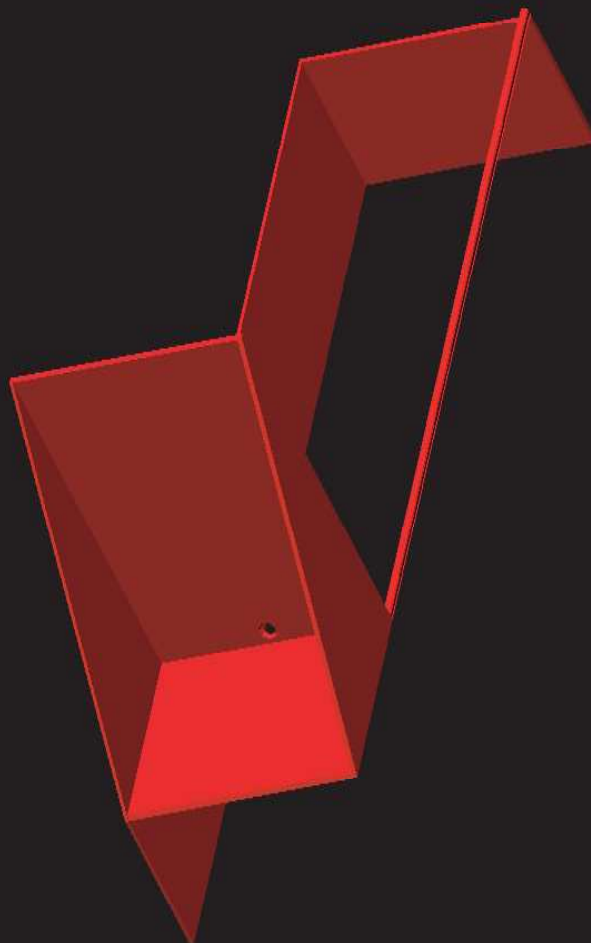

Vizualizace konzoly pro dataprojektor a regálu pro uložení sbírkových knih.

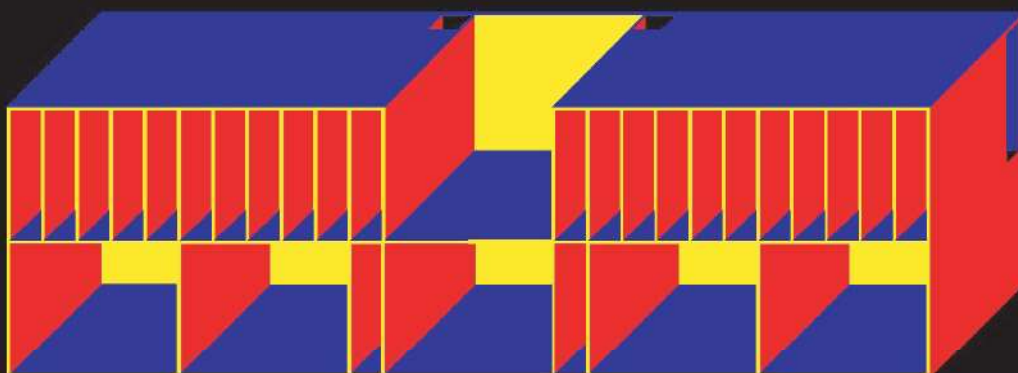

ODBORNÁ ČINNOST

Výstavní činnost

Po dvaceti letech výstavní činnosti zaměřené, především s ohledem na zájem veřejnosti, na krátkodobé výstavy začala Galerie Benedikta Rejta v roce 2017 realizovat dlouhodobý koncept s nímž bylo počítáno již v koncepci galerie při jejím založení, kdy sbírka Galerie Benedikta Rejta začínala teprve vznikat. Dnes, když je sbírkový fond galerie dostatečně významný a obsáhlý a ve městě vznikly instituce, které poslání kunsthalle dostatečně doplují, může se Galerie Benedikta Rejta zaměřit na svůj nadregionální přesah a nabídnout nejen místním návštěvníkům vyšší level výtvarného poznání a emocionálních zážitků. Struktura těchto expozic mapuje raketový vývoj abstraktního výtvarného umění od jeho nástupu počátkem 20. století přes druhou polovinu století až po současnost. Tento koncept byl zahájen v roce 2017 otevřením stálé expozice poválečného díla Emila Filly ze 40. a 50. let 20. století, která musela být přenesena z Pamětní síně Emila Filly na Peruci.

Po navrácení této expozice zpět na Peruc, kde Emil Filla vytvořil stěžejní část svého poválečného díla, bude tato expozice nahrazena dosud málo prezentovanou poválečnou tvorbou umělců, jejichž díla vznikala již za první republiky, v konfrontaci s uměním těch, jejichž tvorba po druhé světové válce teprve začínala, a kteří stáli mimo oficiální proud diktátu socialistického realismu.

Stálá expozice: Poválečné dílo Emila Filly - inspirace tradičním čínským uměním

představuje jedinečný cyklus slovenských a moravských milostných a zbojnických lidových písní inspirovaných tradiční čínskou technikou výroby svitkových maleb na hedvábí a cyklus panoramatických krajinomalem Českého středohoří malovaných přímo v plenéru, kam pravidelně vyjížděl za svého pobytu v letním ateliéru na Peruci, rovněž ovlivněný tradiční čínskou krajinomalbou. Úvodní část expozice reprezentuje poslední předválečné Fillovo dílo namalované bezprostředně před jeho politickou internací, aby bylo návštěvníkům zřejmé, že koncept cyklu písní vznikl ještě před 2. sv. válkou, tedy nikoli pod vlivem falešného poválečného obdivu k lidovému umění a snahy o jeho zneužití k politické propagandě. Emil Filla lidové umění dobře znal a chápal a snažil se o jeho interpretaci.



Výtvarnému umění 40. a 50. let předcházelo umění avantgardy evropské nebo ruské revoluční, která další vývoj a osud tohoto pokrokového umění předznamenala pro celou Evropu ať už stalinskými (diktát socialistického realismu) či hitlerovskými (Entartete Kunst) persekucemi.

Stálá expozice: Od kubismu k suprematismu

reprezentuje vývoj avangardních uměleckých směrů 20. století počínaje kubismem, reprezentovaným předválečnou tvorbou Emila Filly, přes díla futuristická, suprematistická, konstruktivistická, stěžejní díla českého poetismu až po českou postavantgardu 2. poloviny 20. století. Expozice reprezentuje jak českou, tak mezinárodní výtvarnou scénu ze sbírek Galerie Benedikta Rejta v Lounech. Dílem Emila Filly z kubistického období instalace navazuje na jeho poválečnou tvorbu. Návštěvník, který má bezprostředně po vstupu do galerie možnost seznámit se s neoficiálním uměním 50. let 20. století, prostřednictvím poválečné tvorby Emila Filly, může v suterénním podlaží konfrontovat toto Fillovo dílo s jeho dílem předválečným, tvořeným převážně pod vlivem francouzského kubismu. Expozice poskytuje návštěvníkům přehled o dynamickém vývoji výtvarného umění 1. poloviny 20. století a jeho vlivu na umění 2. poloviny 20. století. Kromě představitelů českého kubistického umění jsou zde zastoupeni také představitelé českého poetismu, ale i představitelé suprematismu nebo konstruktivismu. Instalace je doplněna rovněž audiovizuální projekcí prvního futuristického syntetického díla - futuristické opery Vítězství nad sluncem. Toto experimentální dílo, které bylo ve své době prezentováno pouze dvakrát a téměř o půlstoletí předběhlo vývoj umění vůbec, zároveň představuje princip a ideál interpretace uměleckého poselství jako spojení výtvarného umění, hudby, poezie, tance a divadla a je tak nejsilnějším emočním prostředkem. Expozice zaměřena na avantgardu byla koncipována komparativním způsobem, je proto oproštěna od striktně chronologických vazeb a popisných interpretací.

Všechny prohlídky doplňuje poučený průvodcovský komentář s mnohými autentickými citacemi z textů zde vystavených autorů nebo manifestů prezentovaných směrů. Výkladu či interpretaci díla předchází přehled zásadních událostí ze života umělců jejichž díla jsou v Galerii Benedikta Rejta vystavena a to v interdisciplinárních souvislostech.



Publikační a propagační činnost

Galerie Benedikta Rejta v roce 2019 připravila k tisku významně doplněnou reedici publikace vydané v roce 2015 ke stálé expozici poválečného díla Emila Filly. V průběhu roku 2019 se podařilo získat unikátní a dosud neznámou korespondenci Emila Filly psanou příteli Emanuelu Antonovi. Desítky dopisů vysvětlují a doplňují náhled na Fillovu tvorbu a jeho umělecké názory a tvůrčí nápady poválečných let. Publikace bude doplněna také úplnými texty všech Fillou ztvárněných lidových písní a jejich notových záznamů. Z 28 děl tohoto cyklu byly dohledány všechny texty písní v několika variantách a identifikovány ty, které se staly předlohami Fillova monumentálního díla.

Byla připravena textová část další publikace - výsledek badatelské práce zpracovávající historické okolnosti vzniku konvolutu čínských svitků ve sbírkách galerie.

K vydání je rovněž připraven katalog Galerie Benedikta Rejta zahrnující historii instituce, její sbírky a stálé expozice i popis vzniku a výstavby samotného objektu galerie.

Dokumentační činnost

I v roce 2019 byla systematicky prováděna fotodokumentace a digitalizace sbírkových předmětů a výstavních projektů. Sbírková evidence byla průběžně doplňována o výsledky badatelské práce, odborné popisy a chybějící údaje.

Zápůjčky na výstavy

Galerie Benedikta Rejta spravuje několik významných sbírkových souborů. Výtvarná díla těchto souborů jsou velmi často zapůjčována na nejrůznější autorské nebo tematické výstavy pořádané různými galeriemi v tuzemsku i v zahraničí.

Odborná knihovna

Odborná knihovna galerie evidovala k 31.12.2019, 14 207 knihovních jednotek. V roce 2019 byla obohacena o periodické tituly odborného tisku, odborné knižní tituly a katalogy výstav.

Návštěvnost

Celkem Galerie Benedikta Rejta v Lounech, v průběhu roku 2019, navštívilo 3 792 návštěvníků. Tržby galerie za rok 2019 činily 117 000 Kč. Spokojenost návštěvníků dokumentují vesměs pozitivní ohlasy a záznamy v knize návštěv. Zde je citace jednoho z nich: „Krásná expozice ve skvělém interiéru“.

Odborná činnost

Pracovníci galerie se v roce 2019 podíleli také na konzultační činnosti a přípravě podkladů badatelům a studentům, zpřístupňovali sbírkový a knižní fond pro studijní a výstavní účely, pracovali na dokumentaci a digitalizaci sbírkového a knižního fondu.

Sbírkotvorná činnost

K 31.12.2019 představovala sbírka Galerie Benedikta Rejta celkem 18 211 inventárních čísel všech sbírkových předmětů. V roce 2019 byla tato sbírka rozšířena o doprovodnou dokumentaci konvolutem kreseb a architektonických skic, které galerie získala darem.

Vědeckovýzkumná a badatelská činnost

V roce 2019, stejně jako v předešlých letech, probíhal výzkum v terénu související s akviziční a výstavní činností, systematicky se zabývající mapováním a zpracováváním umění, na které je instituce zaměřena, zejména kinetického umění, umění geometrického, konstruktivistického a nekonstruktivistického a umění autorů, jejichž tvorba je těmto směrům blízká. Neustále probíhal výzkum doplňující poznatky o vystavovaných dílech, umělcích a směrech zaměřený na získávání autentických pramenných materiálů a jejich odbornou interpretaci. Byly systematicky doplňovány poznatky o ikonografii děl a literárních či audiovizuálních rekonstrukcích dějinných událostí. Získané a kriticky zpracované informace byly implementované do edukačních programů. Předmětem badatelské činnosti se však čím dále tím více stává i samotný objekt galerie, který je po dvaceti letech od zprovoznění, již zcela jednoznačně vnímán jako ikona soudobé architektury, o kterou se zajímají jak studenti tak teoretici architektury.

Péče o sbírky

V roce 2019 byly restaurovány a konzervovány některé z obrazů zapůjčených na výstavy a díla, která prošla ošetřením, u nichž bylo shledáno, že je restaurátorský zásah nutný. Nadále probíhalo třídění, čištění, ošetření a opětovné balení sbírek v souvislosti s jejich novým uložením. Bylo kontrolováno uložení sbírek v odpovídajících hygienických a klimatických podmínkách, které jsou pravidelně monitorovány a vyhodnocovány. Byla provedena revize stavu a vyhodnocení způsobu a preference restaurování konvolutu čínských svitků z pozůstalosti Emila Filly.

Restaurovatelská činnost

V roce 2019 byl po restaurátorském průzkumu zahájen badatelský a restaurátorský projekt odborného zpracování a restaurování konvolutu čínských svitků z pozůstalosti Emila Filly, který již za Fillova života nebyl v dobrém technickém stavu a s největší pravděpodobností Filla sám některá díla zakoupil značně zanedbaná. Tento projekt bylo možné zahájit až v současné době kdy jsou již k dispozici specializovaní restaurátoři školení přímo v čínských a japonských ateliérech.



Anonym . Kolibříci v květech . 19. st. stav před a v průběhu restaurování





Anonym . Kolibríci v květech . 19. st. stav po restaurování

Konzultační a poradenská činnost

Galerie Benedikta Rejta v Lounech nadále spolupracovala se studenty a pedagogy vysokých škol uměleckého zaměření. V roce 2019 poskytla studentům základních, středních a vysokých škol uměleckého zaměření fundované přednášky o umění v rámci prohlídek expozic.

Povinné informace podle zákona č. 106/1999 Sb. o svobodném přístupu k informacím

počet podaných žádostí o informace dle § 18 odst. 1 písm. a: 2

počet podaných odvolání proti rozhodnutí dle § 18 odst. 1 písm. b: 0

opis podstatných částí každého rozsudku soudu dle § 18 odst. 1 písm. c: 0

výčet poskytnutých výhradních licencí včetně odůvodnění nezbytnosti poskytnutí výhradní licence dle § 18 odst. 1 písm. d: 0

počet stížností podaných dle § 16a, důvody jejich podání a stručný popis způsobu jejich vyřízení: 0

další informace vztahující se k uplatňování zákona č. 106/1999 Sb. o svobodném přístupu k informacím dle § 18 odst. 1 písm. e: 0

Edukační činnost

Galerie Benedikta Rejta připravila pro své návštěvníky, studenty a školní mládež jednak komentované prohlídky výstav přizpůsobené věkové kategorii žáků, které se konají každé úterý v rámci cyklu korso GBR, jednak speciální přednášky o umění a uměleckých technikách, ale i edukační programy pro žáky a studenty, které mohou pedagogové využít jako doplnění výuky k uvědomění si souvislosti a vztahů mezi uměleckými proudy a dějinnými událostmi a k aktivnímu zapojení se do procesu interpretace a diskutování svých názorů ve skupině. Každému jednotlivému návštěvníkovi je věnována stejná pozornost jako skupinám nebo výpravám.

V roce 2019 probíhala také intenzivní práce na přípravě doprovodných programů pro rok 2020. Bylo navázáno na badatelskou práci díky které mohly být nastudovány premiérové programy speciálně pro galerijní programový koncept. Byly sestaveny pořady z nově objevených pramenů hudebních, literárních a dokumentárních. Tyto pořady budou v roce 2020 dokreslovat, ozřejmovat a ozvláštňovat stálé expozice galerie a doplňovat tak celkový záměr stálých expozic.

DOPROVODNÉ AKCE

KORSO GBR . DENNĚ . 10.00 - 17.00
Komentované prohlídky
LYCEUM GBR . STŘEDA . 17.00
tematické přednášky
FILMOTÉKA GBR . ČTVRTEK . 17.00
experimentální filmy
AKADEMIE GBR . PÁTEK . 17.00
odborné přednášky
STUDIO GBR . SOBOTA . 15.00
rozhovory
RESPIRIUM GBR . SOBOTA . 17.00
avantgardní hudba

Od roku 2017 je v Galerii Benedikta Rejta prezentována stálá expozice poválečného díla Emila Filly ovlivněná tradičním čínským uměním, přenesena z Pamětní síně Emila Filly na Peruci, kterou musela galerie v roce 2016 opustit.

GALERIE BENEDIKTA REJTA

PROGRAM

Komentované prohlídky jsou k dispozici všem návštěvníkům i s hudebním doprovodem na vyžádání a se speciálními programy pro děti. Edukační programy pro žáky a studenty mohou pedagogové využít jako doplnění výuky k uvědomění si souvislosti a vztahů mezi uměleckými proudy a dějinnými událostmi a k aktivnímu zapojení se do procesu interpretace a diskutování svých názorů ve skupině. Doprovodný program objednat na telefonním čísle 415 65 26 34 nebo na e-mailové adrese pruvodce@gbr.cz

2020

Další stálá expozice Od kubismu k suprematismu reprezentuje průřez avantgardním uměním 20. století v konfrontaci s meziválečnou kubistickou tvorbou Emila Filly.

Galerie Benedikta Rejta připravila na rok 2020 také doprovodný program. Přednášky a diskuse o výtvarném umění budou střídát přednášky z tematické a audiovizuálních vědních oborů, ale i hudební a filmové produkce. Zmíněné akce se budou vztahovat k expozicím, jednotlivostem či souvislostem v širším kulturněhistorickém rámci.

EXPOZICE

EMIL FILLA
POVALEČNÁ TVORBA A TRADIČNÍ ČÍNSKÉ UMĚNÍ

OD KUBISMU K SUPREMATISMU

GALERIE BENEDIKTA REJTA

PAMĚTNÍ SÍŇ EMILA FILLY NA PERUCI

V roce 2019 probíhal soudní spor o užívání věcného břemene - Pamětní síně Emila Filly v jižním křídle zámku na Peruci, které dle Smlouvy o zřízení věcného břemene přísluší Galerii Benedikta Rejta.

Nová majitelka zámku toto právo zpochybňuje a galerii neumožňuje věcné břemeno užívat ani probíhající radikální zásahy konzultovat. Následkem takového počínání se stalo, že v roce 2019 byla Pamětní síň Emila Filly zcela zbavena původního genia loci.

Pamětní síň Emila Filly byla, na základě Dohody o předání prostor uzavřené mezi majitelkou zámku Dominikou Matušovou a Ústeckým krajem, dne 31.07.2016 předána majitelce za účelem provedení nutných oprav. Dne 31.07.2018 měla být na základě této dohody předána zpět Galerii Benedikta Rejta do užívání.

V rozporu se zněním Smlouvy o předání, která deklaruje provedení pouze „nutných oprav“ byly veškeré architektonické prvky prostor odstraněny (omítky podlahy, obložení, okna, kování, mříže, dveře, kamna) přesto, že stav Pamětní síně Emila Filly byl při předání dobře udržovaný a velice zachovalý, jak po stránce stavebnětechnické, tak po stránce umělecko-historické. Drobná opotřebení a lokální ložiska latentní dřevomorky bylo možné opravit drobnými konzervátorskými zásahy dle doporučení znaleckého posudku. Z přiložené fotodokumentace vyplývá, že jak je účelově deklarováno, se nejedná o dřevomorkou zcela napadené a nesoudržné konstrukce, ale naopak z dokumentace je zřejmé, že konstrukce jsou zcela zdravé a zachovalé. To se týká jak stropů, tak trámů i kazetových podlah.

Ukázky prostor po radikálním zásahu - odstranění původních omítek, stropů, podlah, obložení, dveří i oken.





GALERIE BENEĐIKTA REJTA

ČERVEN

2020